



# NEW HOLLAND

## L180 L185

### TIER 3A

## TECHNISCHE DATEN



### LEISTUNGSDATEN

|   | L180 | L185 |
|---|------|------|
| SAE Nutzlast (kg) .....                                   | 998  | 1134 |
| Kipplast (kg) .....                                       | 1996 | 2268 |
| Reißkraft, Kippzylinder (kg) .....                        | 2737 | 3479 |
| Reißkraft, Hubzylinder (kg) .....                         | 1902 | 2194 |
| Arbeitstakt, Ausrüstung heben (beladen) in Sekunden ..... | 3,0  | 3,0  |
| Arbeitstakt, Ausrüstung senken ( leer) in Sekunden .....  | 2,9  | 2,9  |
| Arbeitstakt, Kippen (Sek.) .....                          | 2,2  | 2,2  |
| Einsatzgewicht (kg) .....                                 | 3218 | 3221 |



### MOTOR TIER 3A

|  |               |               |
|--|---------------|---------------|
| Motorleistung ISO 14396/ECE R120 (kW/PS) ..... | 55/75         | 61/83         |
| Fabrikat .....                                 | CNH F5C Turbo | CNH F5C Turbo |
| Hubraum (ltr) .....                            | 3,2           | 3,2           |
| Zylinder (Anzahl) .....                        | 4             | 4             |
| Tankinhalt (ltr) .....                         | 87            | 87            |

Der Motor entspricht den Vorgaben gemäß 97/68/EC Tier 3A



### HYDRAULIKSYSTEM

|  |              |              |
|--|--------------|--------------|
| Hydraulikpumpe .....                         | Zahnradpumpe | Zahnradpumpe |
| Pumpenleistung (l/min) .....                 | 73,0         | 73,0         |
| Arbeitsdruck, max. (bar) .....               | 210          | 210          |
| Förderleistung, Hi-Flow system (l/min) ..... | 131,4        | 131,4        |
| Füllmenge, Hydrauliksystem (ltr) .....       | 57,0         | 57,0         |



### FAHRANTRIEB

|   |                   |                   |
|---|-------------------|-------------------|
| Typ .....                                 | Hydrostatisch     | Hydrostatisch     |
| Pumpen und Motoren .....                  | Axialkolbenpumpen | Axialkolbenpumpen |
| Fahrgeschwindigkeit vorwärts (km/h) ..... | 11,1-18,2         | 11,1-18,2         |

## EINZIGARTIGE GEMEINSAME MERKMALE DER NEW HOLLAND KOMPAKTLADER

### Pluspunkte der "Super Boom"-Kompaktloader mit patentierter Kinematik

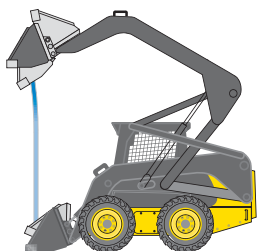

- Maximale Reichweite bei maximaler Hubhöhe durch vertikalen Hub
- Die Ladeschaufel wird dabei so geführt, das Materialverluste minimiert werden
- Niedriger Schwerpunkt verringert Gefahr des Umkippen, dadurch höhere Hubkraft
- Keine hinderlichen Rahmenteile, daher unübertroffene Sicht nach hinten



## NEW HOLLAND

### CONSTRUCTION

BUILT AROUND YOU

# HAUPT- ABMESSUNGEN

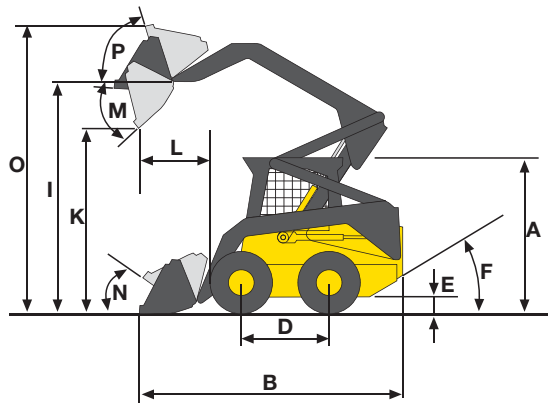
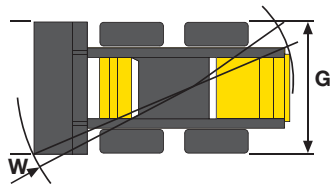

|             | A<br>mm | B<br>mm | D<br>mm | E<br>mm | F<br>(°) | G<br>mm | I<br>mm | K<br>mm | P<br>(°) | M<br>(°) | N<br>(°) | W<br>mm | L<br>mm | O<br>mm |
|-------------|---------|---------|---------|---------|----------|---------|---------|---------|----------|----------|----------|---------|---------|---------|
| <b>L180</b> | 1960    | 3520    | 1220    | 200     | 28.4     | 1810    | 3165    | 2540    | 76       | 45       | 37       | 3835    | 830     | 3835    |
| <b>L185</b> | 1960    | 3520    | 1220    | 200     | 28.4     | 1810    | 3165    | 2540    | 76       | 45       | 37       | 3835    | 830     | 3835    |



## L180 UND L185 OPTIONALE AUSFÜHRUNG MIT HYDRAULISCHER VORSTEUERUNG

- KOMFORTABLE ERGONOMISCHE SITZPOSITION FÜR DEN FAHRER
- KRAFTSPARENDE FEINSTEUERBARKEIT DER MASCHINE
- DIE SENSIBLE STEUERUNG ERHÖHT DIE SICHERHEIT BEI DER ARBEIT

BEI IHREM VERTRAGSHÄNDLER

Die Informationen in dieser Broschüre sind nur allgemeiner Art. Die Firma NEW HOLLAND KOBELCO CONSTRUCTION MACHINERY S.p.A. kann Detailangaben oder Spezifikationen zu dem in dieser Broschüre beschriebenen Produkt jederzeit aus technischen oder sonstigen Gründen ändern. Die Abbildungen zeigen die Produkte nicht notwendigerweise in Standardausführung. Die hier gezeigten Abmessungen, Gewichte und Fassungsvermögen sowie die verwendeten Umrechnungsdaten sind nur ungefähre Angaben und im Rahmen der normalen Fertigungsmethoden Abweichungen unterworfen.

Published by NEW HOLLAND KOBELCO CONSTRUCTION MACHINERY S.p.A.  
Printed in Italy - LEADER Firenze - Cod. 73301 447DE - Printed 07/08

Printed on recycled paper  
CoC-FSC 000010 CQ Mixed sources



ELEMENTAL  
CHLORINE  
FREE  
GUARANTEED

FIAT  
GROUP

**NEW HOLLAND**  
CONSTRUCTION

BUILT AROUND YOU

**CUSTOMER SERVICE**  
**00800 64655263**  
00800 NHOLLAND

www.newholland.com